

Applicazione: su materiali predisposti con sedi filettate.
Montaggio: mediante apposite attrezzature.

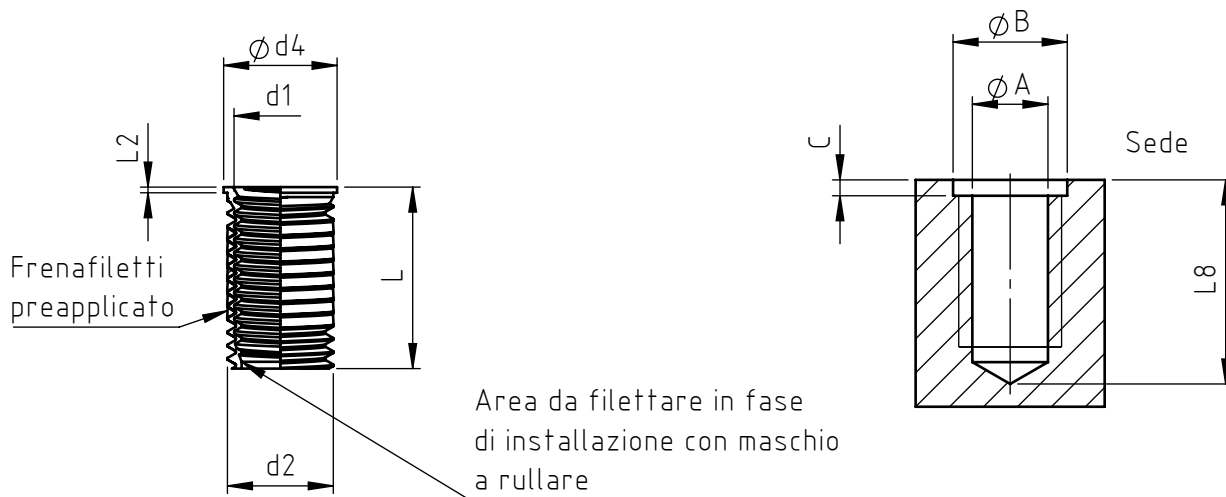

Caratteristiche prodotto						Installazione			
Codice	Filettatura interna d1	Filettatura esterna d2	Lunghezza L	d4	L2	A	B	C	L8
SYT 04X070X08.50.1193	M4x0,7	M4.8x0,7	8,0	5,5	0,75	4,20	5,8	1,7	11,8
SYT 05X080X10.50.1193	M5x0,8	M5.9x0,8	10,0	7,0	0,75	5,05	7,1	1,8	14,2
SYT 06X100X12.50.1193	M6x1,0	M7.2x1,0	12,0	8,0	0,75	6,25	8,1	1,8	17,2
SYT 08X125X16.50.1193	M8x1,25	M9.5x1,25	16,2	10,6	0,75	8,20	10,7	2,1	22,2
SYT 10X150X20.50.1193	M10x1,5	M11.8x1,5	20,0	12,6	0,75	10,30	12,9	2,2	27,3
SYT 12X125X24.50.1193	M12x1,25	M13.6x1,25	24,0	14,0	0,75	12,10	14,1	2,1	30,2
SYT 12X175X24.50.1193	M12x1,75	M14.2x1,75	24,0	15,0	0,75	12,70	15,4	2,8	32,3

Le dimensioni sono indicative, non vincolanti, espresse in mm.
Per dimensioni non presenti in tabella contattare ufficio tecnico/commerciale Specialinsert®.

Standard

Su richiesta

Non prodotto

Materiale: acciaio inox 1.4305
Finitura : allo stato naturale
Frenafilletti: microsfele a base epossidica di colore verde
tempo di polimerizzazione a 23°C
8H= 80% / 24H= 95% / 72H= 100%

Esempio di designazione:
boccola doppio filetto sincronizzato, con 1193 preapplicato,
filettatura M6, lunga 12mm, in acciaio inox:

SYT 06X100X12.50.1193

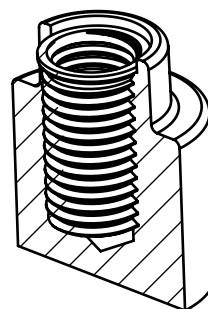

GUIDA ALL'INSTALLAZIONE

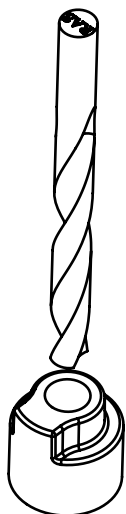

1 Forare secondo riferimento tabella (quote A e L8)

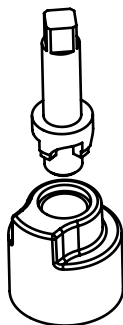

2 Eseguire sede per collare boccola (quota B e C)



3 Filettatura esterna per accogliere la boccola SYNC-TEC (quota d2)



4 Inserimento della boccola con maschio a rullare (quota d1). Si raccomanda l'impiego di olio lubrificante avendo cura di non intaccare il frenafiletto preapplicato. Al termine dell'inserimento, il maschio completerà l'ultimo tratto di filetto interno, deformando l'inserto con effetto grippante.

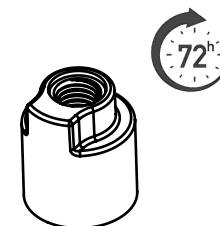

5 Boccola inserita. Attendere tempo di polimerizzazione secondo specifica.

Tabella utensili creazione sede filettata (d2)

Codice	Filettatura	Maschio filettatura esterna
SYT 04X070X08.50.1193	M4	MM 04x70
SYT 05X080X10.50.1193	M5	MM 05x80
SYT 06X100X12.50.1193	M6	MM 06x100
SYT 08X125X16.50.1193	M8	MM 08x125
SYT 10X150X20.50.1193	M10	MM 10x150
SYT 12X125X24.50.1193	M12x1.25	MM 12x125
SYT 12X175X24.50.1193	M12x1.75	MM 12x175

NEL COSTANTE IMPEGNO DI MIGLIORARE I PROPRI PRODOTTI LA SPECIALINSERT® SI RISERVA IL DIRITTO DI MODIFICARE LE CARATTERISTICHE TECNICHE E COSTRUTTIVE SENZA PREAVVISO. PROPRIETÀ E DIRITTI DEL DOCUMENTO SONO RISERVATI. NE È VIETATA LA RIPRODUZIONE, ANCHE PARZIALE E LA DIFFUSIONE A TERZI SENZA AUTORIZZAZIONE.