

Applicazione: su parti scatolate o tubolari, laminati metallici e non.
Montaggio: mediante apposite attrezzature manuali, pneumatiche, oleopneumatiche o elettriche.

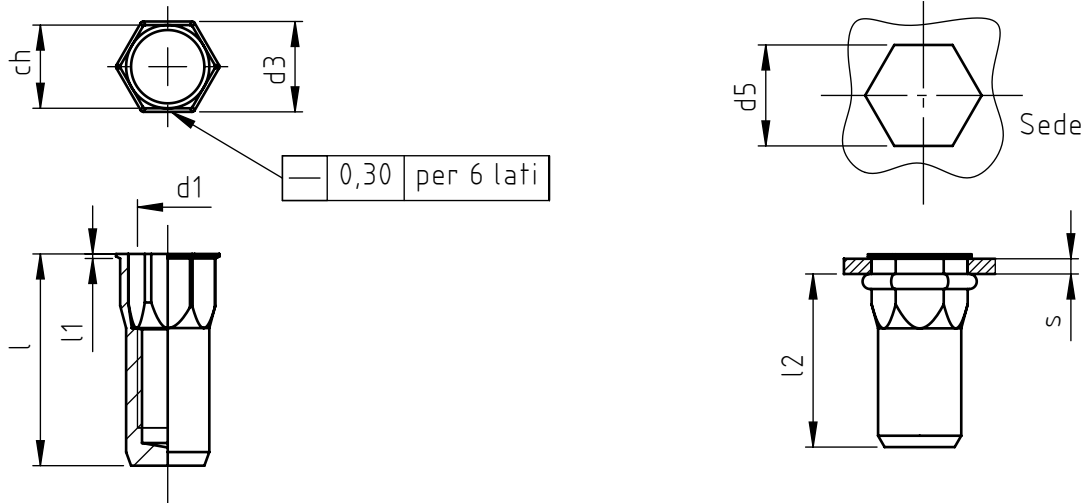

codice	^s spessore serrabile	l	d1 6H	ch	d3	l1 ~	d5 +0,15 0	l2 *	riferimento UNI
10445A2/M 4/X	0,5 ÷ 2,0	14,5	M 4	6	6,75	0,5	6	11	11969/45A2/M 4/X
10445B2/M 4/X	2,0 ÷ 4,0	16,5							11969/45B2/M 4/X
10445A2/M 5/X	0,5 ÷ 2,5	18	M 5	7	8	0,6	7	12,5	11969/45A2/M 5/X
10445B2/M 5/X	2,5 ÷ 4,5	20							11969/45B2/M 5/X
10445A2/M 6/X	0,5 ÷ 3,0	21,5	M 6	9	10	0,7	9	16	11969/45A2/M 6/X
10445B2/M 6/X	3,0 ÷ 5,5	24							11969/45B2/M 6/X

Le dimensioni sono indicative, non vincolanti, espresse in mm.

* Quote rilevate su spessori medi. Variabili in funzione della quota s.

Standard

Su richiesta

Non prodotto

Rif. norma: UNI 11969
 Materiale: acciaio inox nr. 1.4567 _____ / ____/X
 Finitura: rivetti in acciaio inox: allo stato naturale
 Tolleranze: secondo norme UNI EN 22768-1
 Filettatura: metrica ISO 6 H
 Esempio di designazione: rivetto tubolare filettato chiuso con testa a filo laminato e gambo semi esagonale in acciaio inossidabile, spessore di serraggio 2,0 mm, filettatura M 6:

10445A2/M 6/X - riferimento UNI 11969/45A2/M 6/X

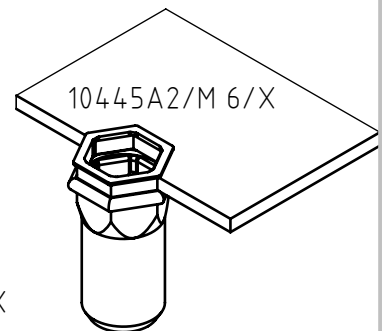

NEL COSTANTE IMPEGNO DI MIGLIORARE I PROPRI PRODOTTI LA SPECIALINSERT SI RISERVA IL DIRITTO DI MODIFICARE LE CARATTERISTICHE TECNICHE E COSTRUTTIVE SENZA PREAVVISO. PROPRIETÀ E DIRITTI DEL DOCUMENTO SONO RISERVATI A E'. VIETATA LA RIPRODUZIONE, ANCHE PARZIALE E LA DIFFUSIONE A TERZI SENZA AUTORIZZAZIONE.