

Applicazione: su parti scatolate o tubolari, laminati metallici e non.
Montaggio: mediante apposite attrezzature manuali o pneumatiche.

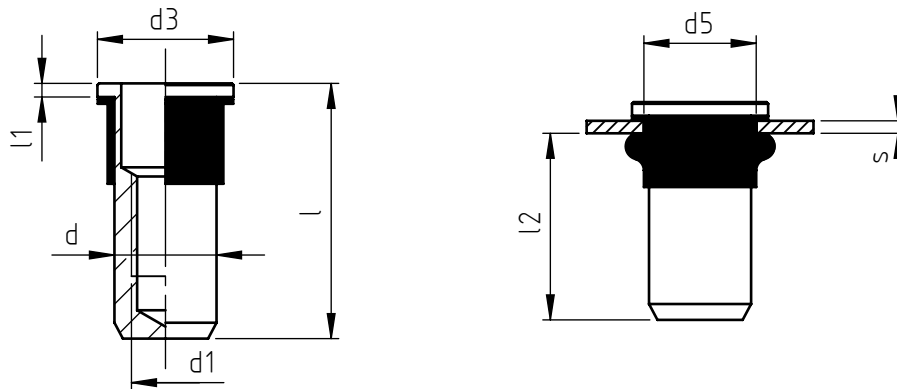

codice	s spessore serrabile	l	d1 6H	d	d3	l1	d5 +0,15 0	l2 *
9204A/M 5/X.W	0,5 ÷ 1,5	18	M 5	7	10	1,7	8,2	12,5
9204B/M 5/X.W	2,0 ÷ 3,0	20						
9204A/M 6/X.W	0,5 ÷ 2,0	22,5	M 6	9	12	1,8	10,0	16
9204B/M 6/X.W	2,5 ÷ 4,0	25						
9204A/M 8/X.W	0,5 ÷ 2,5	25	M 8	11	14	2,0	12,1	17,5
9204B/M 8/X.W	3,0 ÷ 5,0	27,5						

Le dimensioni sono indicative, non vincolanti, espresse in mm.

* Quote rilevate su spessori medi. Variabili in funzione della quota s.



Standard



Su richiesta

INSERTI GARANTITI IP 68 se installati secondo specifiche Specialinsert®.

Inserto sottoposto a prove in accordo alle norme CEI EN 60529:1997 + A1:2000 + A2:2014 + EC:2017 + A2/EC:2019.

Prove effettuate da TUV Italia Srl - gruppo TUV SUD come riportato sul rapporto di prova n°1926795.

E' consigliabile effettuare delle prove di montaggio per verificare l'idoneità dell'inserto per spessore lamiera e dimensioni sede di posa.

Materiale: acciaio inox nr.1.4305
Materiale Guaina: poliolefina reticolata
Finitura: allo stato naturale
Tolleranze: secondo norme UNI EN 22768-1
Filettatura: metrica ISO 6 H
Esempio di designazione: rivetto tubolare filettato chiuso con testa cilindrica, spessore di serraggio 2,0 mm, filettatura M 6, in acciaio inox: 9204A/M 6/X.W

