

Applicazione: su parti scatolate o tubolari, laminati metallici e non.  
Montaggio: mediante apposite attrezzature manuali o pneumatiche.

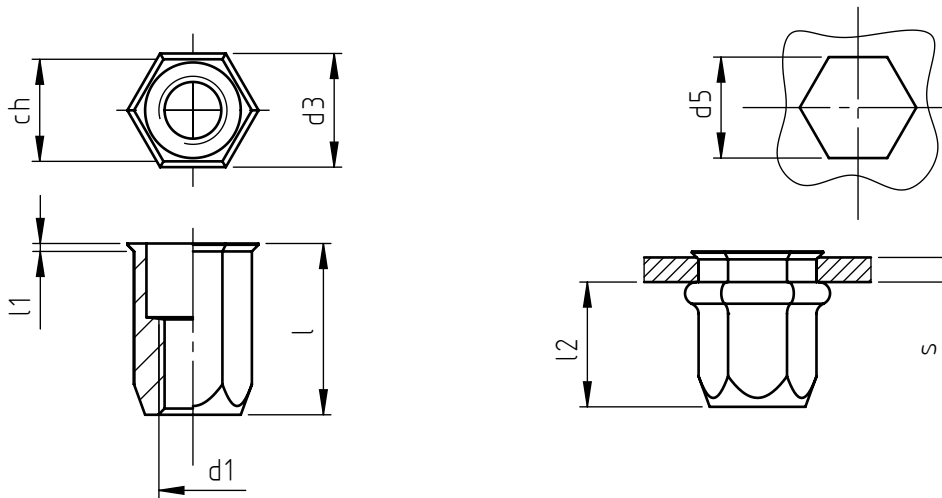

codice versione acciaio	codice versione inox	s spessore serrabile	l	d 1 6 H	ch	d 3	l 1 ~	d 5 +0,15 0	l 2 *
E TFM/C M 5	--	0,5 ÷ 2,0	9,5	M 5	7	8	0,6	7	5,5
E TFM/C M 6	E TFM/C M 6/X	0,5 ÷ 2,0	12,0	M 6	9	10	0,6	9	7,5
E TFM/CC M 6	--	0,5 ÷ 1,5	9,5	M 6	9	10	0,5	9	6,3
E TFM/C M 8	E TFM/C M 8/X	0,5 ÷ 2,0	13,0	M 8	11	12	0,7	11	8

Le dimensioni sono indicative, non vincolanti, espresse in mm.

\* Quote rilevate su spessori medi. Variabili in funzione della quota s.

Standard
  Su richiesta
  Non prodotto

Materiale: acciaio nr.1.0303  
acciaio inox 1.4567  /X

Finitura: rivetti in acciaio: zincatura bianca  
rivetti in acciaio inox: allo stato naturale

Tolleranze: secondo norme UNI EN 22768-1

Filettatura: metrica ISO 6 H

Esempio di designazione: rivetto tubolare filettato con testa a filo laminato e gambo esagonale, spessore di serraggio 1,5 mm, filettatura M 6, in acciaio:  
E TFM/C M 6

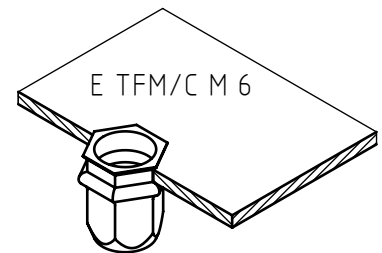

NEL COSTANTE IMPEGNO DI MIGLIORARE I PROPRI PRODOTTI LA SPECIALINSERT SI RISERVA IL DIRITTO DI MODIFICARE LE CARATTERISTICHE TECNICHE E COSTRUTTIVE SENZA PREAVVISO. PROPRIETÀ E DIRITTI DEL DOCUMENTO SONO RISERVATI. NE È VIETATA LA RIPRODUZIONE, ANCHE PARZIALE E LA DIFFUSIONE A TERZI SENZA AUTORIZZAZIONE.