

Applicazione: su parti scatolate o tubolari, laminati metallici e non.
Montaggio: mediante apposite attrezzature manuali o pneumatiche.

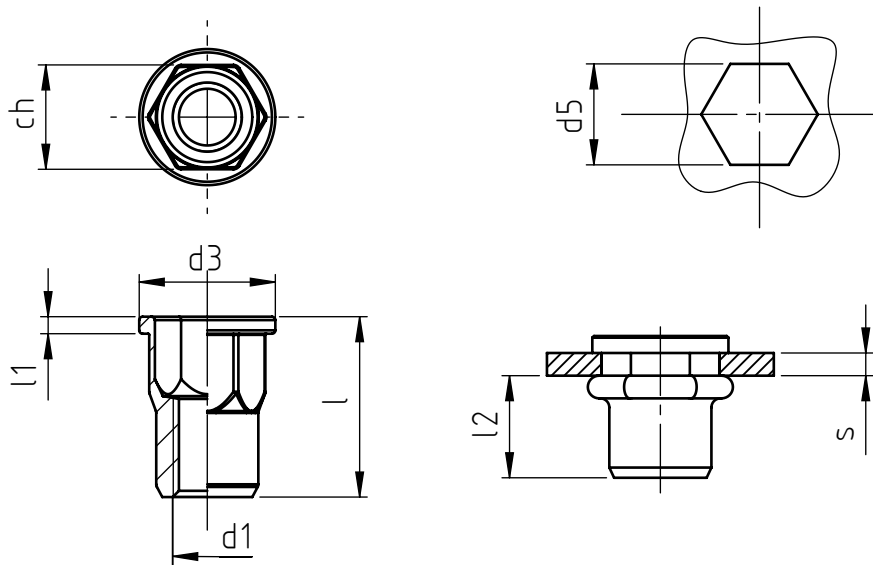

codice	s spessore serrabile	l	d1 6H	ch	d3	l1 ~	d5 +0,15 0	l2 *
E TCX M 4 E	0,5 ÷ 2,5	12	M 4	6	9,0	1,0	6	7
E TCX M 5 E	0,5 ÷ 3,0	13	M 5	7	10,0	1,0	7	7,5
E TCX M 6 E	0,5 ÷ 3,0	15,5	M 6	9	12,0	1,5	9	8,5
E TCX M 8 E	0,5 ÷ 3,0	17,5	M 8	11	14,5	1,5	11	11
E TCX M10 E	1,0 ÷ 3,5	21,0	M10	13	16,5	2,0	13	13,5

Le dimensioni sono indicative, non vincolanti, espresse in mm.
* Quote rilevate su spessori medi. Variabili in funzione della quota s.

Standard
 Su richiesta
 Non prodotto

Materiale: acciaio inox
 Finitura: allo stato naturale
 Tolleranze: quote senza indicazione di tolleranza grado di precisione grossolano, secondo UNI EN 22768-1
 Filettatura: metrica ISO 6 H
 Esempio di designazione: rivetto tubolare filettato con testa cilindrica e gambo semiesagonale, spessore di serraggio 2,0 mm, filettatura M 6, in acciaio inox:
 E TCX M 6 E

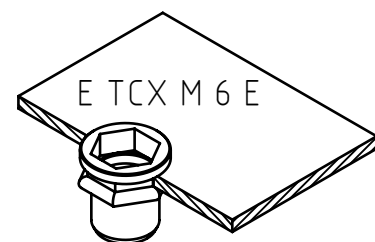

NEL COSTANTE IMPEGNO DI MIGLIORARE I PROPRI PRODOTTI LA SPECIALINSERT® SI RISERVA IL DIRITTO DI MODIFICARE LE CARATTERISTICHE TECNICHE E COSTRUTTIVE SENZA PREAVVISO. PROPRIETÀ E DIRITTI DEL DOCUMENTO SONO RISERVATI A E. VIETATA LA RIPRODUZIONE, ANCHE PARZIALE E LA DIFFUSIONE A TERZI SENZA AUTORIZZAZIONE.