

Applicazione: su legno.
Montaggio: mediante apposite attrezzature.

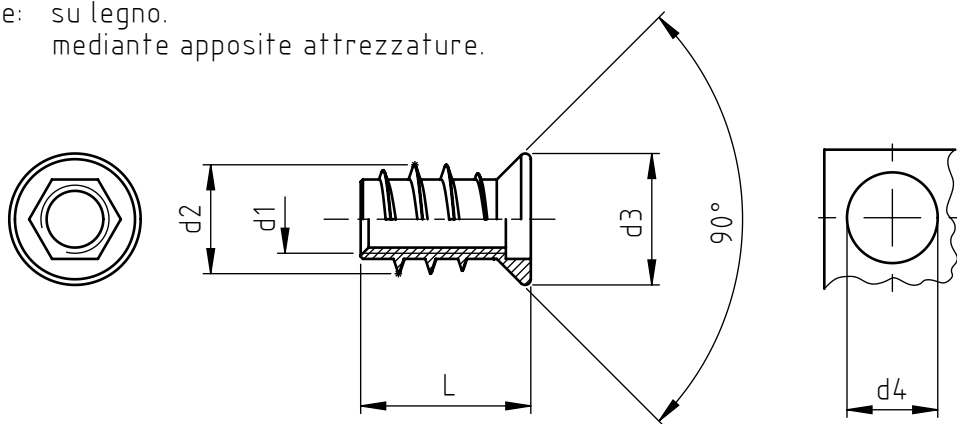

codice	zama	acciaio	filettatura metrica d1	diametro esterno d2	diametro testa d3	lunghezza totale L max	diametro di foratura d4	profondità minima di foratura
M04X7XH10 EI			M 4	7	9	10	5,5 ÷ 6,0	13
M05X10XH13 EI		--	M 5	10	12	13	7,7 ÷ 8,2	16
M06X10XH10 EI		--	M 6	10	12	10	7,7 ÷ 8,2	13
M06X10XH13 EI						13		16
M06X10XH15 EI						15		18
M06X10XH17 EI						17		20
M06X10XH20 EI						20		23
M06X10XH24 EIAC	--					24		27
M08X12XH13 EI			M 8	12	14	13	9,7 ÷ 10,2	16
M08X12XH15 EI						15		18
M08X12XH17 EI						17		20
M08X12XH20 EI						20		23
M08X12XH22 EI						22		25
M08X12XH24 EI						24		27
M10X15XH20 EI			M 10	15	17	20	12,4 ÷ 12,9	24
M10X15XH25 EIAC	--					25		29

Le dimensioni sono indicative, non vincolanti, espresse in mm.

Il profilo della filettatura esterna potrebbe essere interrotto.

Standard
 Su richiesta
 Non prodotto

Materiale: zama _____ EI
 acciaio _____ EIAC
 Finitura: boccole in zama: allo stato naturale
 boccole in acciaio: zincatura
 Filettatura d1: metrica ISO
 Tolleranze: ISO 2768 - m
 Esempio di designazione: boccola esagono incassato, filettatura M 6,
 lunghezza 15 mm, in zama:
 M6X10XH15EI

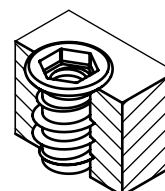

M6X10XH15EI